

HD 200



HD 200 TS/TL



HD 300

Anbauverdichter UAM *Plaque vibrante UAM*

Typ / Daten <i>Type / Données techniques</i>		HD 200	HD 150T	HD 200 TS/TL	HD 250	HD 300
Baggergewicht <i>Poids de l'engin porteur</i>	t	5-6	5-12	10-60	1.5-6	3-8
Gewicht ohne Adapter <i>Poids sans attache</i>	kg	300	390	750/800	240	280
Ölmenge min. <i>Débit d'huile min.</i>	l/min	60	30	100	30	30
Max. Betriebsdruck <i>Pression max.</i>	bar	210	160	210	160	160
Drehmotor / <i>Moteur de rotation</i> Ölmenge / <i>Débit d'huile</i> Druck max. / <i>Pression max.</i>	l/min bar	30 180	30 180	30 180	30 180	30 180
Plattenmass <i>Dimension de la plaque</i>	mm	280x750	250x716	280x750	380x740	450x800
Frequenzbereich <i>Gamme de fréquence</i>	Hz	28-60	28-60	28-60	28-60	28-60
Dynamische Kraft <i>Puissance dynamique</i>	kN	15-45	5-22	15-45	5.8-26	10-34
Hydr. Drehwerk Haltekraft <i>Force de rotation hydraulique</i>	Nm	12900	9300	12900	3300	3300
Abmessungen in mm <i>Dimensions en mm</i>	A	755	1750	1655-2455	560	585
	B	280	250	280	380	450
	C	750	716	750	740	800
Hydraulikmodus <i>Circuit hydraulique</i>		Einfachwirkend <i>Circuit marteau</i>				
Leckölleitung erforderlich <i>Drain retour réservoir</i>		ja <i>oui</i>	ja <i>oui</i>	ja <i>oui</i>	ja <i>oui</i>	ja <i>oui</i>

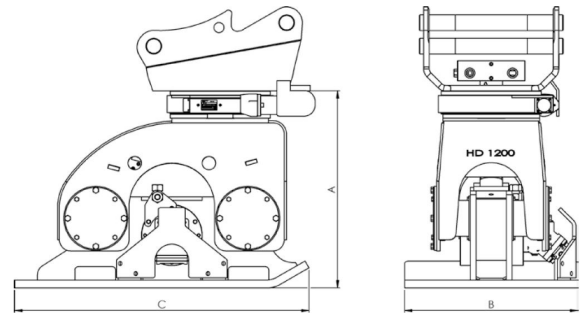

Anbauverdichter UAM Plaque vibrante UAM

Typ / Daten <i>Type / Données techniques</i>		HD 500	HD 800	HD 1200	HD 1500	HD 2000
Baggergewicht <i>Poids de l'engin porteur</i>	t	5-10	7-20	15-30	20-60	20-60
Gewicht ohne Adapter <i>Poids sans attache</i>	kg	470	780	1170	1470	1800
Ölmenge min. <i>Débit d'huile min.</i>	l/min	60-90	90-120	140-190	190-210	190-210
Max. Betriebsdruck <i>Pression max.</i>	bar	210	210	210	210	210
Drehmotor / <i>Moteur de rotation</i> Ölmenge / <i>Débit d'huile</i> Druck max. / <i>Pression max.</i>	l/min bar	30 180	30 180	30 180	30 180	30 180
Plattenmass <i>Dimension de la plaque</i>	mm	510x865	660x1100	770x1320	900x1460	1100x1550
Frequenzbereich <i>Gamme de fréquence</i>	Hz	28-60	28-60	28-60	28-60	28-50
Dynamische Kraft <i>Puissance dynamique</i>	kN	10-44	20-83	35-150	50-210	100-300
Hydr. Drehwerk Haltekraft <i>Force de rotation hydraulique</i>	Nm	3300	9300	12900	12900	12900
Abmessungen in mm <i>Dimensions en mm</i>	A	645	785	875	940	990
	B	510	660	770	900	1100
	C	865	1100	1320	1460	1550
Hydraulikmodus <i>Circuit hydraulique</i>		Einfachwirkend <i>Circuit marteau</i>				
Leckölleitung erforderlich <i>Drain retour réservoir</i>		ja <i>oui</i>	ja <i>oui</i>	ja <i>oui</i>	ja <i>oui</i>	ja <i>oui</i>